

newline

Kollaborative Touchscreens



HO-Serie

Kurzanleitung

V1.0



Vielen Dank, dass Sie sich für einen kollaborativen Touchscreen von Newline entschieden haben.

Das Symbol der durchgestrichenen Abfalltonne weist darauf hin, dass dieses Produkt nicht im Hausmüll entsorgt werden darf. Entsorgen Sie Altgeräte stattdessen, indem Sie diese an einer ausgewiesenen Sammelstelle für das Recycling von Elektro- und Elektronikgeräten abgeben.







Erläuterung der Symbole





In diesem Dokument werden Symbole verwendet, um auf Vorgänge hinzuweisen, die besondere Aufmerksamkeit erfordern. Die Symbole sind wie folgt definiert:



 WARNING	Weist auf eine Gefahr mit Risiko hin, die bei Nichtvermeidung zum Tod oder zu Verletzungen führen könnte.
 CAUTION	Weist auf eine potenziell gefährliche Situation hin, die bei Nichtvermeidung zu Geräteschäden, Datenverlust, Leistungsver schlechterung oder unvorhergesehenen Ergebnissen führen könnte.
 NOTE	Bietet zusätzliche Informationen zur Ergänzung des Vorgangs im Haupttext.



Sicherheitshinweise

Zu Ihrer Sicherheit lesen Sie bitte die folgenden Hinweise, bevor Sie das Produkt verwenden. Die unsachgemäße Bedienung kann zu schweren Verletzungen oder Sachschäden führen. Bitte unterlassen Sie es, das Produkt selbst zu reparieren.

 WARNING	
	<p>Bei größeren Störungen trennen Sie das Produkt sofort von der Stromversorgung. Größere Störungen umfassen Folgendes:</p> <ul style="list-style-type: none"> • Rauch, merkwürdiger Geruch oder abnormale Geräusche, die vom Produkt ausgehen. • Es wird kein Bild oder Ton angezeigt oder es liegt ein Bildfehler vor. <p>Wenn die oben genannten Szenarien auftreten, verwenden Sie das Produkt nicht weiter. Trennen Sie sofort die Stromversorgung und wenden Sie sich an Fachpersonal.</p>
	<p>Schütten Sie keine Flüssigkeiten, Metalle oder andere brennbare Stoffe in das Produkt.</p> <ul style="list-style-type: none"> • Wenn Flüssigkeiten oder Metalle in das Produkt gelangen, schalten Sie den Strom ab, trennen Sie die Stromversorgung und wenden Sie sich an Fachpersonal. • Beaufsichtigen Sie Kinder, wenn sich diese in der Nähe des Produkts aufhalten.
	<p>Stellen Sie das Produkt auf eine stabile Oberfläche. Instabile Oberflächen umfassen unter anderem geneigte Flächen, wacklige Ständer, Schreibtische oder Plattformen, die umkippen und zu Beschädigungen führen können.</p>
	<p>Öffnen Sie die Abdeckung nicht selbst und verändern Sie das Produkt nicht selbst. Im Produkt sind Hochspannungskomponenten eingebaut. Wenn Sie die Abdeckung öffnen, kann es zu Hochspannung, Stromschlag oder anderen gefährlichen Situationen kommen. Sollte eine Prüfung, Einstellung oder Wartung erforderlich sein, wenden Sie sich an Ihren örtlichen Händler zwecks Hilfe.</p>
	<p>Verwenden Sie die angegebene Netzspannung.</p> <ul style="list-style-type: none"> • Verwenden Sie ausschließlich das mit dem Produkt mitgelieferte Kabel, um eine Beschädigung des Produkts zu vermeiden. • Verwenden Sie eine ordnungsgemäß geerdete Schukokontaktsteckdose. • Ziehen Sie den Netzstecker aus der Steckdose, wenn das Produkt über einen längeren

 WARNING	
	<p>Zeitraum nicht benutzt wird.</p>
	<p>Entfernen Sie regelmäßig Staub und Metall vom Stecker.</p> <ul style="list-style-type: none"> • Bei eingeschaltetem Gerät kann es während der Reinigung zu Bränden oder Stromschlägen kommen. • Ziehen Sie den Netzstecker aus der Steckdose, bevor Sie das Gerät mit einem trockenen Tuch reinigen.
	<p>Stellen Sie keine Gegenstände auf das Produkt.</p> <ul style="list-style-type: none"> • Stellen Sie keine Gegenstände wie z. B. einen Flüssigkeitsbehälter (Vase, Blumentopf, Kosmetika oder flüssige Medikamente) auf das Produkt. • Wenn Wasser oder Flüssigkeit auf das Produkt verschüttet wird, kann ein Kurzschluss auftreten und einen Brand oder Stromschlag verursachen. • Treten Sie nicht auf das Produkt oder hängen Sie keine Gegenstände an dasselbe.
	<p>Installieren Sie das Produkt nicht an einem ungeeigneten Ort.</p> <ul style="list-style-type: none"> • Installieren Sie das Produkt nicht an feuchten Orten, wie z. B. im Badezimmer, unter der Dusche, in der Nähe von Fenstern oder in Außenbereichen, in denen es Regen, Schnee oder anderen rauen Witterungsbedingungen ausgesetzt ist. Vermeiden Sie die Installation in der Nähe von heißem Dampf. Die vorgenannten Umgebungen können unter extremen Bedingungen zu Produktfehlern oder Stromschlägen führen. • Setzen Sie das Produkt keinen Feuerquellen aus, wie z. B. einer entzündeten Kerze.
	<p>Ziehen Sie bei Gewitter den Netzstecker.</p> <ul style="list-style-type: none"> • Berühren Sie das Produkt nicht während eines Gewitters, um Stromschläge zu vermeiden. • Installieren oder platzieren Sie Komponenten, die eine ausreichend hohe Spannung liefern, außerhalb der Reichweite von Kindern.
	<p>Berühren Sie das Netzkabel nicht mit nassen Händen.</p>

 CAUTION	
	<p>Installieren Sie das Produkt nicht in Umgebungen mit hohen Temperaturen.</p> <ul style="list-style-type: none"> • Installieren Sie das Produkt nicht in der Nähe von Wärmequellen wie z. B. Heizkörpern, Wärmespeichern, Öfen oder anderen Heizprodukten. • Setzen Sie das Produkt nicht direktem Sonnenlicht aus, da dies zu hohen Temperaturen

	und daraus resultierenden Produktfehlern führen kann.
	<p>Transport des Produkts.</p> <ul style="list-style-type: none"> • Verwenden Sie bei der Verpackung des Produkts zum Transport oder zur Wartung die mitgelieferten Kartons und Füllmaterialien. • Halten Sie das Produkt während des Transports vertikal. Der Bildschirm oder andere Komponenten können leicht zerbrechen, wenn das Produkt unsachgemäß bewegt wird. • Trennen Sie alle externen Verbindungen und Kippsicherungen, bevor Sie das Produkt bewegen. Bewegen Sie das Produkt vorsichtig, sodass es nicht gestoßen oder gequetscht wird, insbesondere der Bildschirm, der bei einem Bruch Verletzungen verursachen kann.
	<p>Bedecken oder blockieren Sie nicht die Lüftungsschlitze des Geräts. Überhitzte Komponenten können einen Brand verursachen, das Produkt beschädigen und seine Lebensdauer verkürzen.</p> <ul style="list-style-type: none"> • Legen Sie das Produkt nicht so ab, dass die Lüftungsfläche abgedeckt wird. • Installieren Sie das Produkt nicht auf einem Teppich oder Tuch. • Bedecken Sie das Produkt nicht mit einem Tuch wie z. B. einer Tischdecke.
	<p>Halten Sie sich von dem Produkt fern, wenn Sie ein Radio verwenden.</p> <p>Das Produkt entspricht dem internationalen EMI-Standard zur Vermeidung von Funkstörungen. Es können jedoch trotzdem Interferenzen auftreten und Störungen des Radioempfangs verursachen. Wenn im Radio Störungen auftreten, versuchen Sie folgende Lösungen.</p> <ul style="list-style-type: none"> • Richten Sie die Richtung der Radioantenne anders aus, um Störungen durch das Produkt zu vermeiden. • Halten Sie das Radio vom Produkt fern.
	<p>Wenn das Bildschirmglas bricht oder herausfällt.</p> <ul style="list-style-type: none"> • Personen sollten einen Abstand von 10 Metern vom Bildschirm einhalten, um die Sicherheit zu gewährleisten. • Führen Sie keine Installation oder Demontage durch, solange das Bildschirmglas gebrochen ist oder herausgefallen ist.
	<p>Beschädigen Sie das Netzkabel nicht.</p> <ul style="list-style-type: none"> • Beschädigen, verändern, verdrehen, biegen oder ziehen Sie das Netzkabel nicht mit Gewalt. • Legen Sie nichts Schweres (wie z. B. das Produkt selbst) auf das Netzkabel. • Ziehen Sie nicht gewaltsam am Kabel, wenn Sie den Netzstecker trennen. Wenn das Netzkabel beschädigt ist, wenden Sie sich bitte an den örtlichen Händler, um es zu reparieren oder zu ersetzen. • Das Netzkabel in der Zubehörschachtel ist nur für dieses Produkt bestimmt. Verwenden Sie es nicht für andere Produkte.
	<p>Korrekte Verwendung der Batterie.</p> <ul style="list-style-type: none"> • Die unsachgemäße Verwendung der Batterien kann zu galvanischer Korrosion, elektrischen Leckagen und sogar Brand führen. • Es wird empfohlen, den vorgesehenen Batterietyp zu verwenden und die Batterie mit korrekt ausgerichteten Elektroden (positiv und negativ) zu installieren. • Verwenden Sie keine neue Batterie zusammen mit gebrauchten. • Nehmen Sie die Batterien heraus, wenn die Fernbedienung über einen längeren Zeitraum

	<p>nicht benutzt wird.</p> <ul style="list-style-type: none"> • Setzen Sie die Batterien nicht heißen Umgebungen wie Sonnenlicht und Feuer aus. • Entsorgen Sie Altbatterien entsprechend den örtlichen Vorschriften.
	<p>Vorgeschlagene Verwendung:</p> <ul style="list-style-type: none"> • Verwenden Sie das Produkt in einer Umgebung mit angenehmer Beleuchtung. Die Betrachtung des Bildschirms in einer zu hellen oder zu dunklen Umgebung ist für Ihre Augen schädlich. • Ruhen Sie Ihre Augen nach einer längeren Nutzung aus. • Halten Sie genügend Abstand zum Produkt, um Ihre Augen zu schützen und eine Überanstrengung der Augen zu vermeiden. • Stellen Sie die Lautstärke auf ein angemessenes Niveau ein, insbesondere nachts. • Verwenden Sie Verstärkergeräte als Audio-Eingangsquelle mit Vorsicht. Wenn Sie ein Verstärkergerät verwenden müssen, sollte die Eingangsleistung die maximale Lautsprecherleistung nicht überschreiten. Andernfalls kann der Lautsprecher überlastet und beschädigt werden.
	<p>Informationen zum USB-Anschluss.</p> <p>Vordere USB-Anschlüsse und hintere USB 3.0/USB 2.0-Anschlüsse beruhend auf der Signalquelle umschalten. Wenn die aktuelle Signalquelle die Daten von einem an den Anschluss angeschlossenen externen Produkt liest, schalten Sie bitte die Signalquelle nach Abschluss der Datenabtastung um. Andernfalls können die Daten oder das Produkt beschädigt werden.</p>
	<p>Besonderer Hinweis:</p> <ul style="list-style-type: none"> • Um die Bildschirmqualität zu gewährleisten, kann der Energieverbrauch durch eine Verringerung der Anzeigehelligkeit gesenkt werden. • Dieses Produkt kann mit verschiedenen OPS-Computern gekoppelt werden, die je nach Bedarf aufgerüstet oder ersetzt werden können.

1 Übersicht

1.1 Teile



CAUTION

In den Kunststoffteilen an der Unterseite des Produkts befinden sich elektronische Komponenten. Wenn die Kunststoffteile beschädigt werden, kann es zu Fehlfunktionen der Kamera oder des Produkts kommen. Um eine Beschädigung der Kunststoffteile zu vermeiden, beachten Sie bitte Folgendes:

- Die Kunststoffteile dürfen nicht gequetscht, gestoßen oder zerlegt werden.
 - Legen Sie keine schweren Gegenstände auf die Kunststoffteile.
 - Vermeiden Sie beim Transport des Produkts Stöße der Kunststoffteile an der Unterseite.
 - Platzieren Sie die Kunststoffteile beim Transport des Produkts nicht auf dem Boden.
-

Vorderansicht

165/190/218 cm (65/75/86 Zoll):

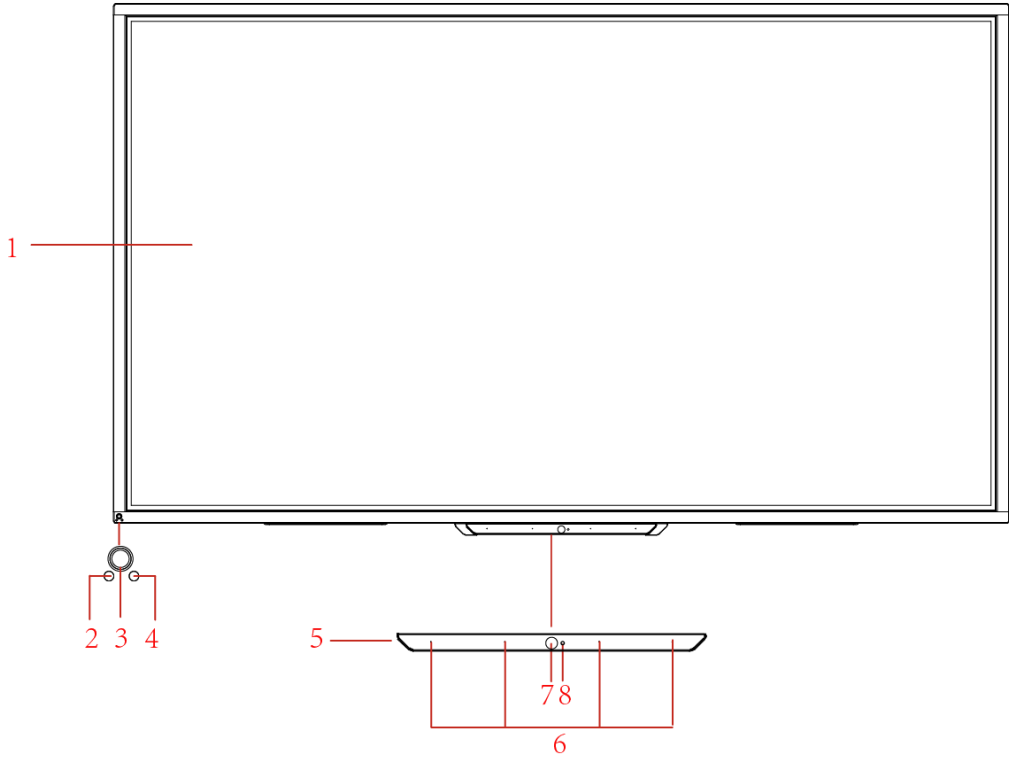

Rückansicht

165/190/218 cm (65/75/86 Zoll):

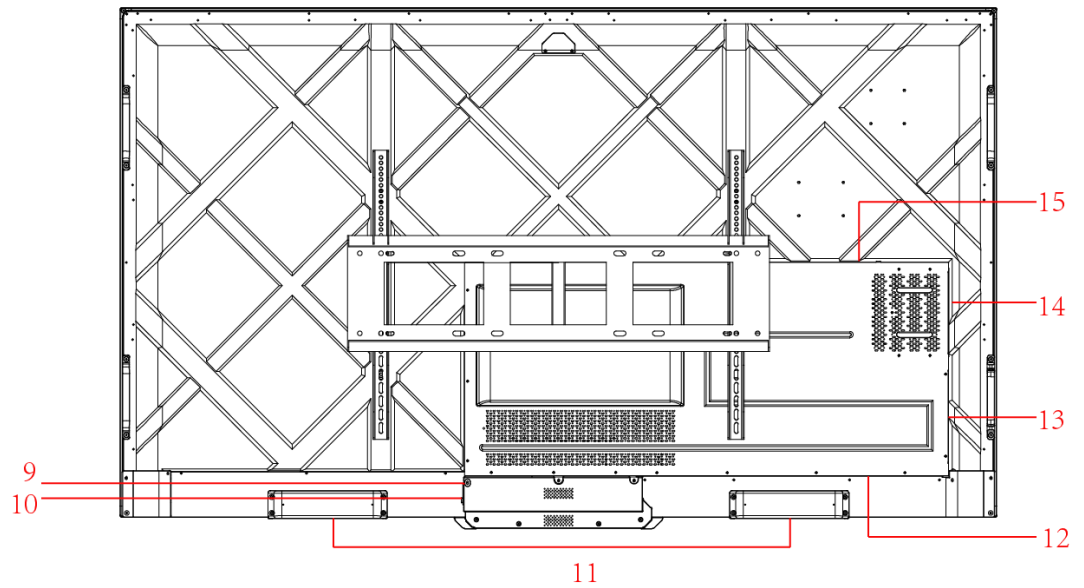

1	Touchscreen	9	Anschlussbuchse
2	Lichtsensoren	10	Netzschalter
3	Ein/Aus-Taste	11	Lautsprecher
4	IR-Empfänger	12	Hinterer Anschluss 1
5	Unteres Kunststoffteil	13	Hinterer Anschluss 2
6	Mikrofon	14	OPS-Computer-Steckplatz
7	Kamera	15	SoundBar-Anschluss
8	Kameraanzeige		

1.2 Vordere Tasten

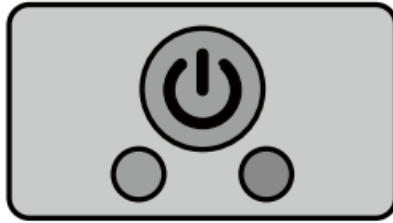

Name	Funktionsbeschreibung
	<p>Ein-/Ausschalten.</p> <ul style="list-style-type: none"> • Einschalten: Drücken Sie diese Taste, um den Bildschirm einzuschalten. Die Stromanzeige leuchtet grün. • Ausschalten: Drücken Sie diese Taste, um den Bildschirm auszuschalten. Die Stromanzeige leuchtet rot.

Anmerkung:

Drücken Sie im eingeschalteten Zustand die Ein/Aus-Taste, das Gerät schaltet standardmäßig in den Abschaltmodus. Benutzer können unter „Einstellungen > Leistung > Leistungsoption“ das System auf den Abschaltmodus oder den Ruhemodus setzen.

1.3 Hintere Anschlüsse

WARNING

- USB 3.0/USB 2.0-Anschlüsse beruhend auf der Signalquelle umschalten. Wenn die aktuelle Signalquelle die Daten von einem an den Anschluss angeschlossenen externen Speichert liest, schalten Sie bitte die Signalquelle nach Abschluss der Datenabtastung um. Andernfalls können die Daten oder das Produkt beschädigt werden.
 - Ausgang USB2.0/USB3.0-Anschlüsse: 5 V/500 mA (max.), Ausgang Anschlusstyp C: 5 V/3 A. Nur bei zulässiger Gerätenutzung, anderenfalls kann ein Stromschlag oder Brand verursacht werden.
 - Ausgang Soundbar-Anschluss: 18 V/3 A. Der Soundbar-Anschluss darf nur für eine Soundbar der TS-Serie verwendet werden. Der Hersteller kann nicht für mögliche Schäden haftbar gemacht werden, die durch den Anschluss an andere Geräte entstehen.
-

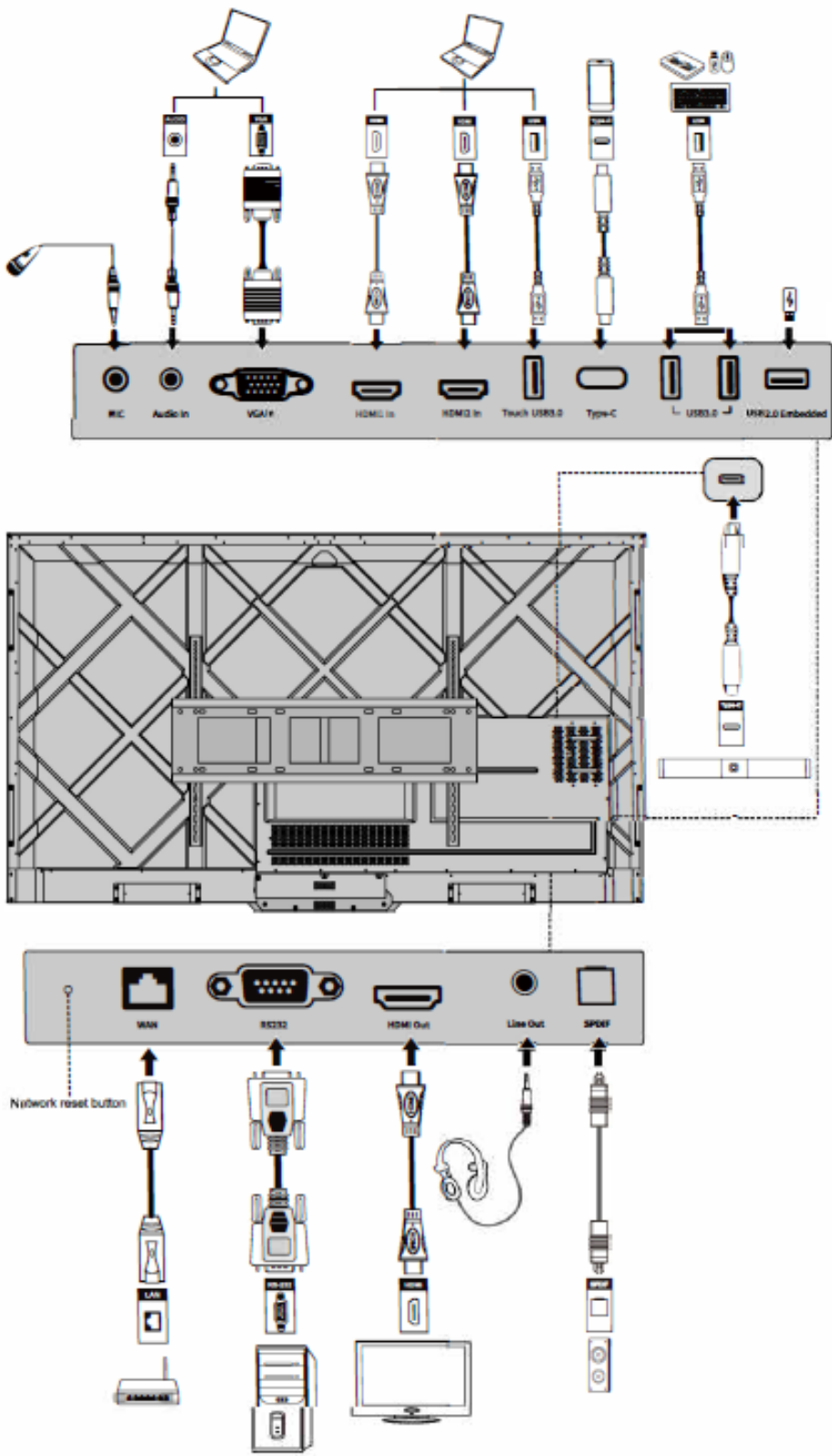



















Name	Funktionsbeschreibung
MIC	Mikrofon-Eingangsanschluss
Audio in	Audio-Eingangsanschluss, wird in Kombination mit „ VGA In “ verwendet.
VGA in	VGA-Signal-Eingangsanschluss. Wird in Kombination mit „ Touch USB 3.0 “ verwendet, um den PC im Touch-Modus zu betreiben.
HDMI 1 in	HDMI-Signal-Eingangsanschluss 1. Wird in Kombination mit „ Touch USB 3.0 “ verwendet, um den PC im Touch-Modus zu betreiben.
HDMI 2 in	HDMI-Signal-Eingangsanschluss 2. Wird in Kombination mit „ Touch USB 3.0 “ verwendet, um den PC im Touch-Modus zu betreiben.
Touch USB 3.0	Anschluss für den Touch-Port Ihres PCs angeschlossen.
Type C	Anschluss für USB-Flash-Laufwerk, MAC, PC oder Mobiltelefon mit OTG-Funktion. Ausgang 5 V 3-A-Netzteil. Unterstützt Daten, Audio, Video und Laden. Die Übertragungsrate beträgt 5 Gbps. Die maximale Auflösung der Videoübertragung beträgt 3840 x 2160 bei 60 Hz.
USB 3.0	Anschluss für USB-Geräte wie mobile Festplatte, USB-Flash-Laufwerk, USB-Tastatur und -Maus. Anmerkung: Benutzer können „ Einstellung > Eingang und Ausgang > USB-Anschluss “ eingeben, um das System (OPS oder Smart-System) für den USB-Anschluss auszuwählen. Wenn Benutzer das öffentliche System wählen und die Schnittstelle das Smart-System ist, wird das mit dem USB-Anschluss verbundene Gerät vom Smart-System verwendet. Bei Umschalten auf OPS wird das USB-Gerät an OPS angeschlossen.
USB 2.0 Embedded	Für die lokale Wiedergabe und System-Upgrades.
WAN	Netzwerkschnittstelle, Anschluss an RJ45-Klemme
Network reset button (Netzwerkrückstellknopf)	Drücken Sie den Rückstellknopf 5 Sekunden lang mit einem spitze Gegenstand, um die Netzwerkeinstellungen des Produkts auf die Standardeinstellungen zurückzusetzen.
RS232	Signal-Eingangsschnittstelle für die serielle Schnittstelle, mit der Einstellungen für die serielle Schnittstelle über ein spezielles Steuergerät eingegeben werden können, um das Produkt zu steuern.
HDMI Out	Anschluss an ein elektronisches Videogerät mit HDMI-Eingang.
Line Out	Anschluss an Audioausgabegeräte wie Kopfhörer und Lautsprecher.

Name	Funktionsbeschreibung
SPDIF	Digitale Audioschnittstelle, optische Ausgangsschnittstelle. Anschluss von Audiogeräten mit Glasfasereingang, wie z. B. Verstärker, Stereoanlagen und Lautsprecher.
Soundbar	Anschluss an eine Soundbar der TS-Serie (optional) Achtung: Der Soundbar-Anschluss der TS-Serie darf nur für eine Soundbar der TS-Serie verwendet werden. Der Hersteller kann nicht für mögliche Schäden haftbar gemacht werden, die durch den Anschluss an andere Geräte entstehen.

1.4 Fernbedienung

1.4.1 Tasten der Fernbedienung



Taste	Funktion
	Ein-/ Ausschalten
	Rückkehr zum Startbildschirm
External device	Bedienung des externen Geräts (automatische Lernfunktion)
^v<>	Aufwärts-/ Abwärts-/Links-/Rechts-Auswahl taste.
	Bestätigungstaste.
	Mute oder unmute.
	Mikrofon stummschalten oder Stummschaltung aufheben.
	Einmal drücken, um zur vorherigen Seite zurückzukehren. Zweimal drücken, um das aktuelle Programm zu verlassen. Anmerkung: Auf der Einstellungsseite einmal drücken, um das Programm zu verlassen.
	Screenshot machen.
	Bildschirm einfrieren. Klicken, um die Bildschirmoberfläche zu pausieren. Das Einfrier-Symbol erscheint rechts oben. Erneut klicken oder den Bildschirm berühren, um die Pause zu beenden.
	„Nur Audiomodus“ aufrufen/beenden
	Öffnet den Task-Manager
	Öffnet das Signalquellenmenü (auf der Oberfläche des Smart-Systems nicht verfügbar)
	Erhöht die Helligkeit
	Verringert die Helligkeit
	Verringert die Lautstärke
	Erhöht die Lautstärke
	Wechselt zur OPS-Computerquelle.
	Ruft die Auswahlseite für die externe Signalquelle auf.
	Stellt den Modus der Hintergrundbeleuchtung ein (ECO>Standard>Auto>Benutzerdefiniert)

Taste	Funktion
	Ruft die Systemeinstellungen auf.

1.4.2 Bedienungsanleitung der Fernbedienung

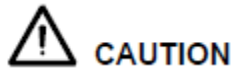

Um mögliche Fehlfunktionen zu vermeiden, lesen Sie bitte die folgenden Anleitungen und verwenden Sie die Fernbedienung entsprechend.

- Lassen Sie die Fernbedienung nicht fallen und schlagen Sie nicht darauf.
- Verschütten Sie keine Flüssigkeiten auf die Fernbedienung.
- Legen Sie die Fernbedienung nicht auf nasse Gegenstände.
- Setzen Sie die Fernbedienung nicht direktem Sonnenlicht oder anderen Wärmequellen aus.

Verwenden Sie die Fernbedienung im Umkreis von 5 Metern vor dem Fernbedienungsempfänger und in einem Winkel von ca. 30° von beiden Seiten.

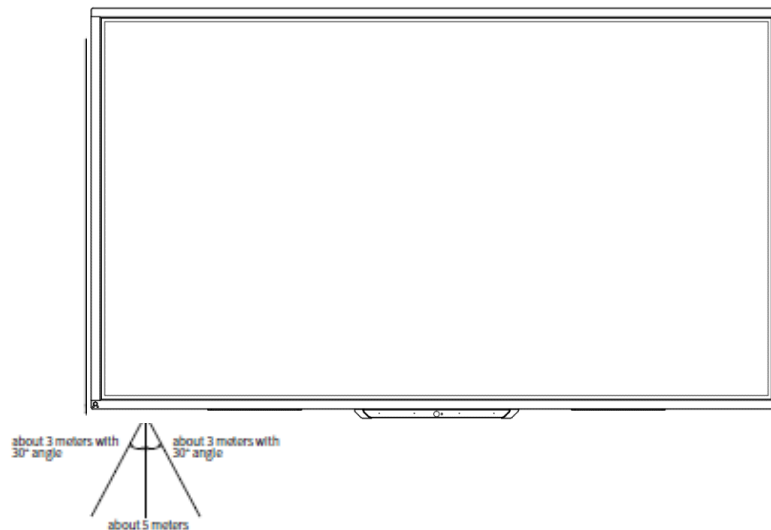

2 Installationsanleitung

2.1 Sicherheitshinweise

Umgebung



Anweisung

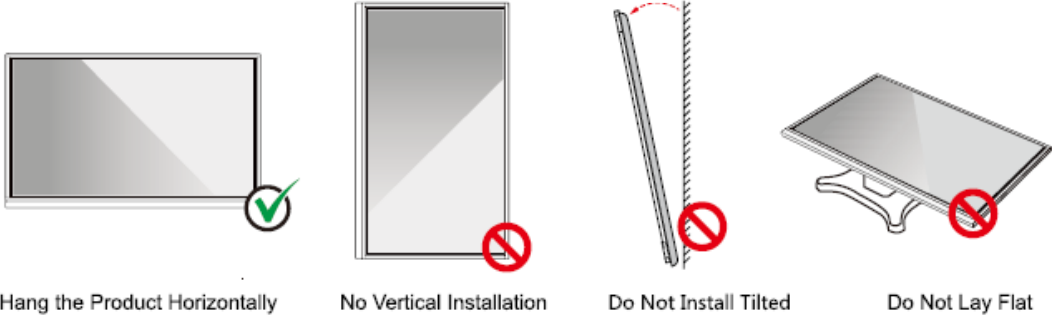

2.2 Vorsichtsmaßnahmen bei der Installation

Belastbarkeit

Sie können eine bewegliche Installation oder Wandmontage je nach Ihren Bedürfnissen wählen. Die Wandmontage kann dazu beitragen, den benötigten Platz erheblich zu reduzieren.

Verwenden Sie bei einer beweglichen Installation den vom Hersteller angegebenen mobilen Ständer. Wenn Sie einen selbstgefertigten Montagebügel verwenden, sollte seine Tragfähigkeit mindestens das Vierfache des tatsächlichen Tragegewichts betragen. Die Tragfähigkeit des Auflagetisches sollte mindestens das Vierfache des tatsächlichen Tragegewichts betragen, wobei das Produkt stabil montiert sein muss.

Bei einer Wandmontage sollte die das Produkt tragende Montagefläche stark genug sein, um mindestens das Vierfache des tatsächlichen Tragegewichts zu tragen. Bei Montage an einer Wand oder dem Dach eines Gebäudes müssen diese aus massiven Ziegelsteinen, Beton oder eine Montagefläche mit gleichwertiger Festigkeit bestehen. Bei losen Montageflächen (wie z. B. Backsteinwände alten Stils, Holz, Vollziegelwände usw.), Metall- oder Nichtmetallstrukturen oder wenn die dekorative Oberflächenschicht zu dick und offensichtlich nicht ausreichend stark ist, sollten Verstärkungs- und Stützmaßnahmen durchgeführt werden, um potenzielle Sicherheitsrisiken zu vermeiden.

Vertikale Installation

Halten Sie das Produkt während der Installation nach Möglichkeit vertikal. Ein zu großer Kippwinkel kann dazu führen, dass das Bildschirmglas herausfällt oder das Produkt kippt.

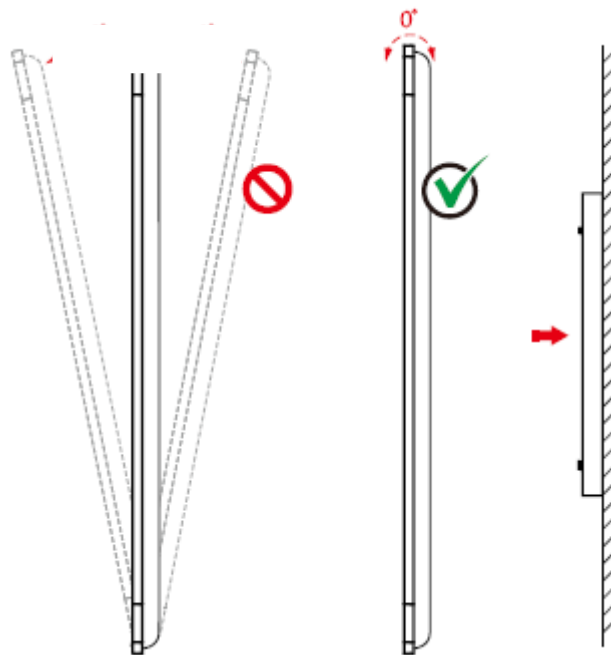

(绘图要求: 去掉图片中 >3° 文字)

 Note

- *Falle das Bildschirmglas bricht, sollten alle Personen 3 Meter vom Bildschirm entfernt bleiben, um die Sicherheit zu gewährleisten.*
- *Führen Sie keine Montage oder Demontage durch, wenn das Bildschirmglas gebrochen oder herausgefallen ist.*
- *Bei Problemen kontaktieren Sie bitte unseren Kundendienst. Unser Unternehmen haftet nicht für Schäden oder Verluste, die Nutzern infolge der Nichteinhaltung dieser Anweisungen entstehen.*
- *Befestigen der VESA-Montagehalterung. Dieses Gerät ist für die Befestigung mit einer GS-gelisteten Wandhalterung vorgesehen.*

Belüftung

Abstand von der Montagefläche (mm)			
Linke und rechte Seite	Oben	Unten	Hinten
100	200	200	100

 Vorsicht

- *Zusätzlich zu den obigen Anforderungen sollte die Fläche der unteren, seitlichen und oberen Lüftungsschlitze nicht weniger als 50 % der abgedichteten Fläche betragen. Zudem muss eine gute Luftzirkulation gewährleistet sein, wenn das Produkt in die Wand und einen Schrank eingebaut ist.*
- *Bei einer Wandmontage sollte die Tiefe der Wandschraube mehr als 10 mm betragen.*

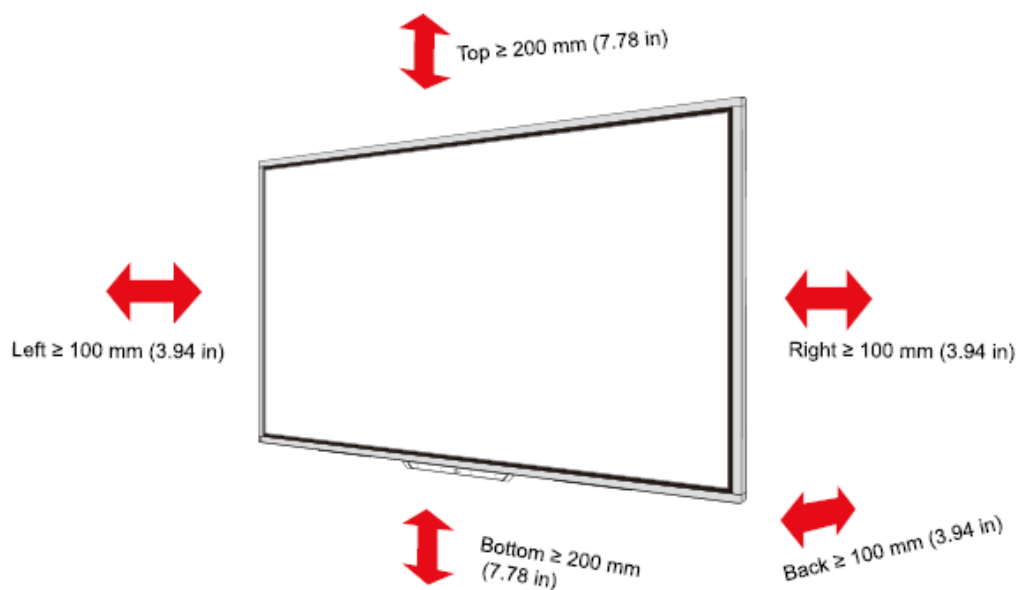

2.3 Installation des OPS-Computers

WARNING

Führen Sie die folgenden Schritte nicht auf dem OPS-Computer aus, da das Produkt anderenfalls beschädigt oder unbrauchbar werden kann!

- Stecken Sie den OPS-Computer nicht ein oder aus, wenn er eingeschaltet ist. Bitte vergewissern Sie sich, dass der Computer abgeschaltet ist, bevor Sie ihn ein- und ausstecken.
 - Benutzen Sie den OPS-Computer nicht, bevor die Schrauben festgezogen wurden oder wenn irgendwelche Schrauben fehlen.
-

Schritt 1. (Optional) Lösen Sie die M3-Schrauben von Hand, um die Schutzabdeckung des OPS-Computers zu entfernen.

Note

Dieser Schritt ist optional und für OPS-Computermodelle mit Schutzabdeckung geeignet.

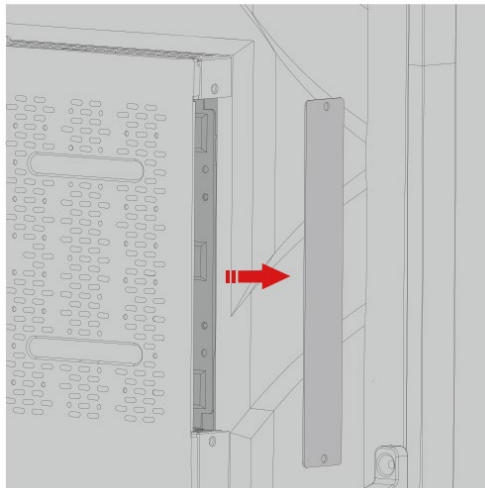

Schritt 2. Schieben Sie den OPS-Computer horizontal in den Schnittstellenkartenschlitz.

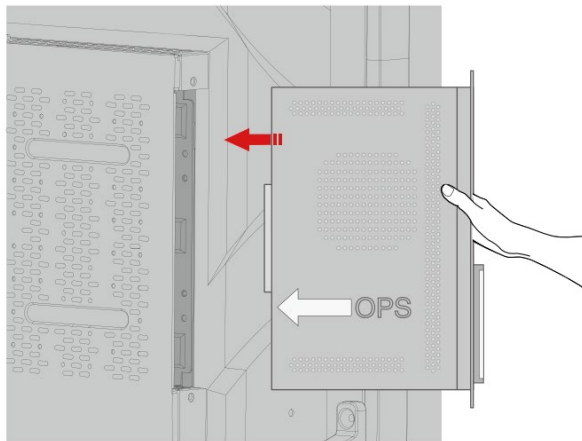

Schritt 3. Führen Sie die Befestigungsschrauben durch die oberen und unteren Laschen und ziehen Sie sie fest.

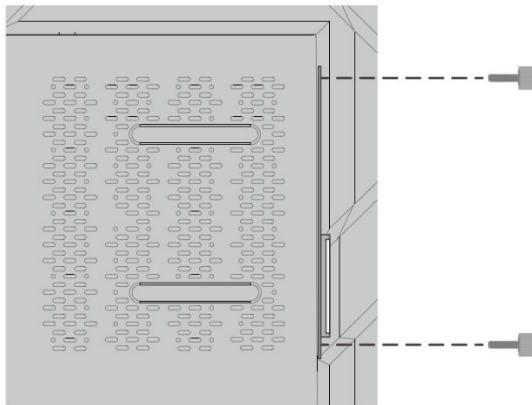

Note

Wenn der Bildschirm nach dem Einschalten der Stromversorgung verzerrt ist, blinkt oder kein Signal vom OPS-Computer-Kanal empfängt, wurde der OPS-Computer nicht ordnungsgemäß installiert. Bitte überprüfen Sie dies und installieren Sie ihn neu.

3 Ein-/Ausschalten

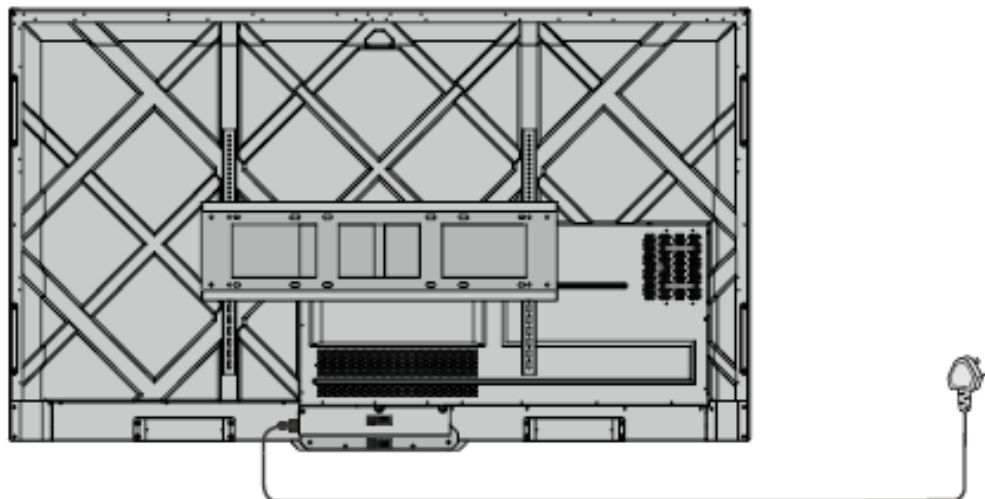

3.1 Einschalten

Schritt 1. Verwenden Sie Wechselstrom (100~240 V, 50/60 Hz) für die Stromversorgung des Produkts. Vergewissern Sie sich, dass der Netzstecker vollständig eingesteckt und der Erdungsleiter der Buchse richtig angeschlossen ist.



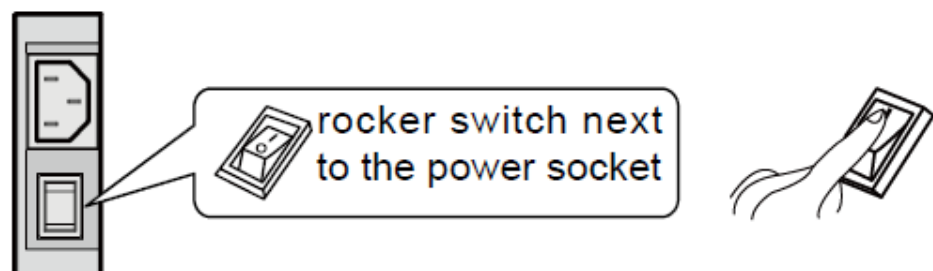

Schritt 2. Schalten Sie den Wippschalter (auf der Rückseite des Bildschirms neben der Anschlussbuchse) ein, nachdem das Gerät an den Strom angeschlossen wurde. Die Stromanzeige sollte rot leuchten.





Schritt 3. Drücken Sie die Taste „“ auf dem Gerät oder die Taste „“ auf der Fernbedienung, um das Gerät zu starten (die Kontrollleuchte wird grün).

3.2 Ausschalten

Schritt 1. Schalten Sie den Bildschirm in den folgenden Situationen aus:

- Wenn keine Whiteboard-Daten oder Screenshot(s) vorhanden sind, drücken Sie die Ein/Aus-Taste  am Frontpaneel oder die Ein/Aus-Taste  auf der Fernbedienung, um den Bildschirm auszuschalten. Gehen Sie zu Schritt 4.
- Wenn Whiteboard-Daten oder Screenshot(s) vorhanden sind, speichern Sie bitte Ihre Besprechungsdokumentationen, bevor Sie den Bildschirm ausschalten. Andernfalls löscht das Produkt Ihre Sitzungsdokumentationen nach Abschluss der Sitzung.

Drücken Sie die Ein/Aus-Taste  am Frontpaneel oder die Ein/Aus-Taste  auf der Fernbedienung. Die Seite **Sitzung speichern** erscheint (siehe folgende Abbildung).

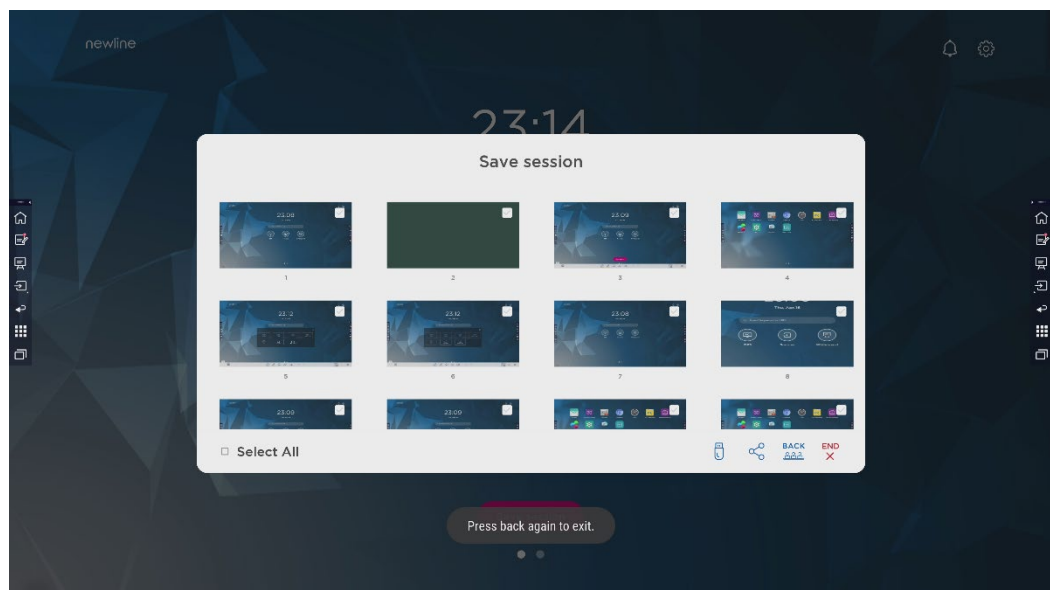

Schritt 2. Drücken Sie erneut die Ein/Aus-Taste  am Frontpaneel oder die Ein/Aus-Taste  auf der Fernbedienung. Das Dialogfeld **Achtung** wird angezeigt (siehe folgende Abbildung).

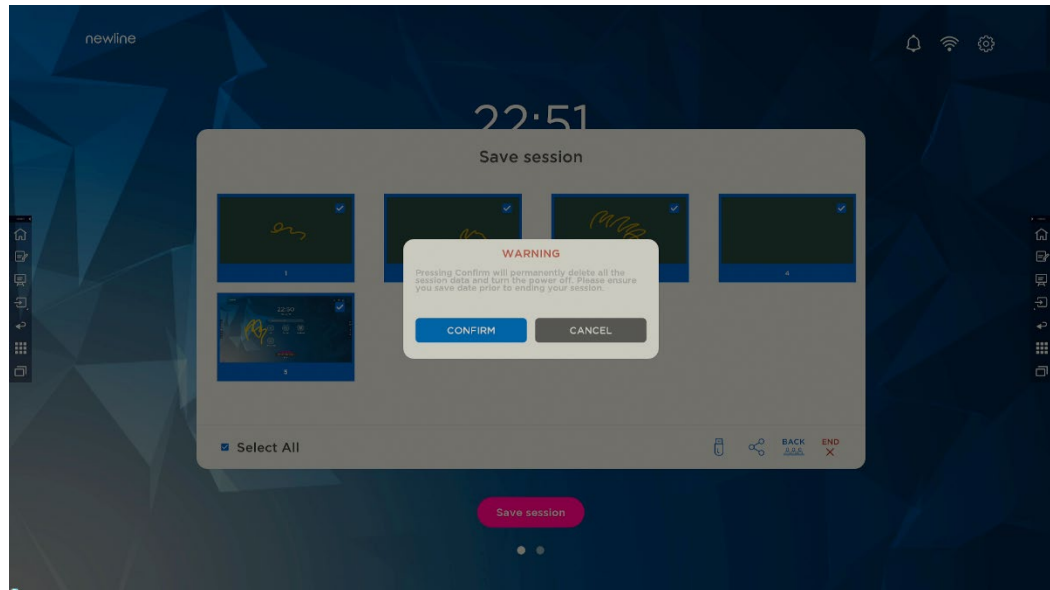

Schritt 3. Klicken Sie im Dialogfeld **Achtung** auf **Abbrechen**. Sie können Dateien speichern, falls gewünscht. Kehren Sie nach dem Speichern der Dateien zu Schritt 2 zurück. Klicken Sie auf **Bestätigen**. Die Stromanzeige wechselt auf rot.

Schritt 4. Wenn Sie das Produkt vollständig ausschalten möchten, schalten Sie den Wippschalter unter dem Produkt (neben der Anschlussbuchse) aus und ziehen Sie den Netzstecker.

CAUTION

- Wenn das Produkt in den Ruhemodus oder heruntergefahren wird, erkennt das System zunächst, ob der OPS-Computer ausgeschaltet ist. Anderenfalls schaltet es zuerst den Computer aus, bevor er in den Ruhemodus wechselt oder herunterfährt.
- Bitte schalten Sie das Produkt vor dem Trennen von der Stromversorgung aus, da es sonst zu Schäden am Gerät kommen kann. Ein unbeabsichtigter Stromausfall kann zu Schäden am Gerät führen.
- Schalten Sie das Gerät nicht wiederholt innerhalb kurzer Zeit ein und aus, da dies zu Fehlfunktionen führen kann.

Anzeige	Produktstatus
Aus	Heruntergefahren oder ausgeschaltet
Rot	Heruntergefahren
Grün	In Betrieb

4 Bedienung des Touchscreens

4.1 Start

Bei Einschalten des Produkts erscheint der Startbildschirm (siehe nachstehende Abbildung):

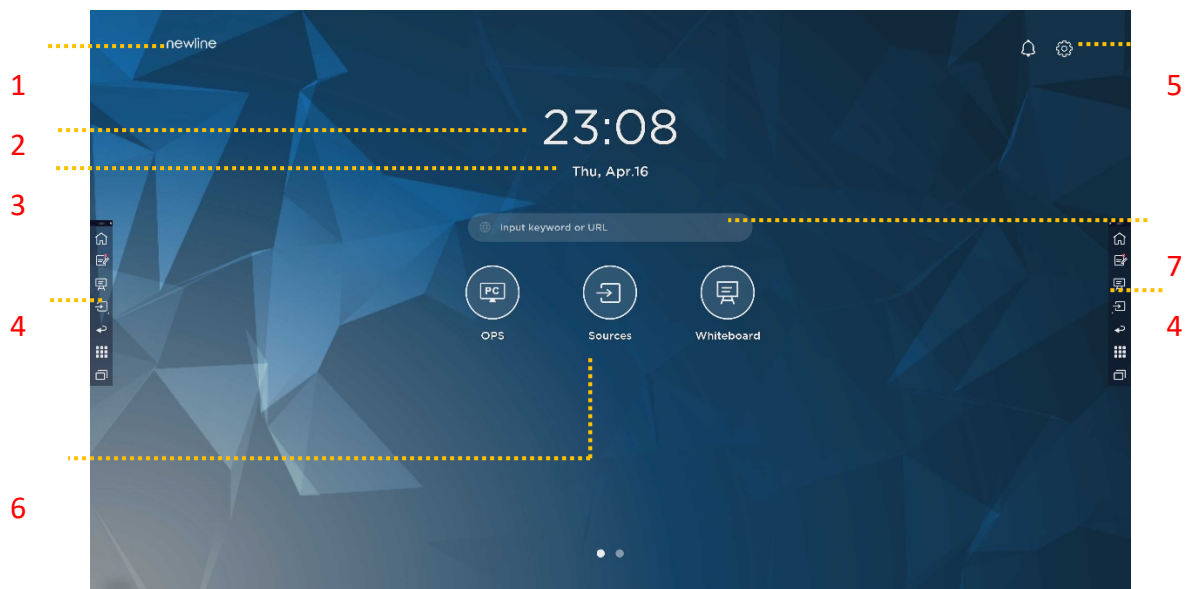

1: Logo (Verknüpfung zu Einstellungen)

2: Uhr (Verknüpfung zur Uhr)

3: Datum und Woche (Verknüpfung zum Kalender)

4: Seitliche Werkzeugleiste

5:



6: Hauptsymbol (Dock)

7: Suchfeld

Anmerkung:

Streichen Sie auf dem Startbildschirm nach links, um zur Gadget-Oberfläche zu wechseln. Benutzer können zwischen dem Startbildschirm und der Gadget-Oberfläche wechseln, indem sie nach links und rechts streichen.

Hauptsymbole

Symbole	Funktionen
	Wechselt zur OPS-Computerquelle.
	Klicken Sie auf Quellen , um die angeschlossenen Quellen anzuzeigen, einschließlich integrierter PC, HDMI 1, HDMI 2, VGA, Typ C, Newline Cast und Dateien.
	Über Whiteboard gelangen Sie zur Whiteboard-Funktion und zu den Bildschirm-Anmerkungsfunktionen.
	Klicken Sie auf „ Newline Cast “, um die drahtlose Funktion „Bildschirmteilen“ zu aktivieren.
	Wechselt zur VGA-Quelle
	Klicken Sie auf Datei-Viewer , um den Dateimanager zu öffnen und die internen und externen Dateien auf dem Bildschirm zu durchsuchen.
	Klicken Sie auf Office-Viewer , um die Office Suite-Anwendung zu öffnen.
	Wechselt zur Quelle Type C
	Wechselt zur Quelle HDMI 1
	Wechselt zur Quelle HDMI 2
	Wenn Sie die Symbole im Dock lange drücken, können Sie in den Anpassungsmodus wechseln. Klicken Sie auf Hinzufügen , um die Symbole anzupassen oder neu zu benennen. Sie können bis zu 6 Verknüpfungen zu Ihren Lieblingsfunktionen hinzufügen. (Weitere Informationen finden Sie unter „Verknüpfungen zum Startbildschirm hinzufügen“)

Anmerkung:

Benutzer können je nach Bedarf Hauptsymbole hinzufügen oder entfernen (OPS, Quellen, Whiteboard sind standardmäßig vorhanden). Weitere Einzelheiten finden Sie unter 5.1 „Verknüpfungen zum Dock hinzufügen“.

• Seitliche Werkzeugleiste

Die Symbole Startbildschirm, Anmerkungsmodus, Whiteboard, Quellen, Rückkehr, Gadget und Task-Manager werden standardmäßig in der Seitenleiste auf beiden Seiten des Bildschirms angezeigt. Benutzer können unter „Einstellungen“ > „Werkzeugleiste“ das Symbol der Seitenleiste anpassen.

In den Einstellungen können Sie die Seitenleiste ausblenden oder auf dem Bildschirm verschieben sowie durch Berührungsgesten verkleinern oder vergrößern. Sie können auf das Symbol „<“ tippen, um die Seitenleiste aufzuklappen. Drücken Sie auf das Symbol Quelle, um die Symbole der Ebene 2 aufzuklappen.

Ausblenden

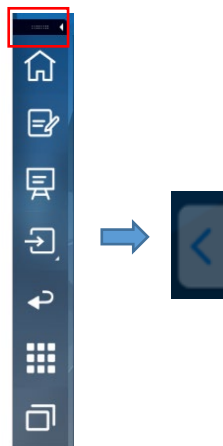

Aufklappen

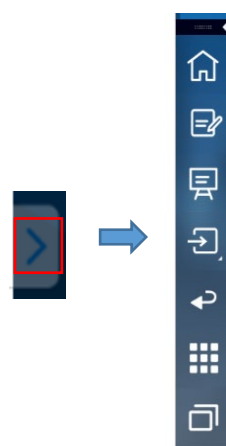

Symbole der Ebene 2 aufklappen

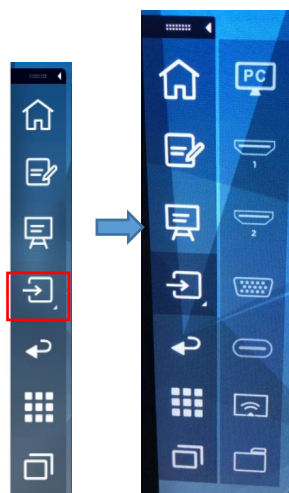

Seitenleiste > Schwebende Leiste





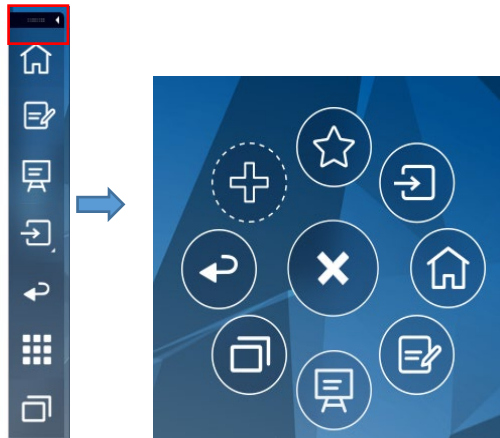

Drücken Sie auf den schwarzen Bereich oben und ziehen Sie ihn heraus, um die Seitenleiste in eine schwebende Leiste zu verwandeln.

In der schwebenden Leiste können Benutzer Symbole hinzufügen und löschen, benutzerdefinierte Symbole hinzufügen und die schwebende Leiste mit den Fingern ziehen, um sich auf dem Bildschirm zu bewegen.



(绘图要求: 按住上端的黑色区域往外拉, 可切换成浮动栏。参照 RS, VNX 增加手势效果)







Die Funktionen der Seitenleiste sind wie folgt:

Symb ol	Funktionen
	Ruft den Startbildschirm auf.
	Ruft den Anmerkungsmodus auf. Klicken Sie das Symbol erneut an, um den Anmerkungsmodus zu verlassen und einen Screenshot zu machen.
	Ruft den Whiteboard-Modus auf.
	Klicken Sie auf dieses Symbol, um die externen Signalquellen anzuzeigen, einschließlich OPS, HDMI 1, 2, VGA, Typ C, Newline Cast und Dateien.
	Zum vorherigen Menü zurückkehren/eine Anwendung verlassen.
	Ruft die Gadget-Oberfläche auf. Gadget zeigt alle vorinstallierten Anwendungen an. Klicken Sie auf das Symbol einer Anwendung, um die Anwendung auszuführen.

Symb ol	Funktionen
	Verwaltung der derzeit ausgeführten Anwendungen. Schieben Sie die derzeit ausgeführte Anwendung nach links/rechts oder klicken Sie auf „ alle löschen “ in der oberen rechten Ecke, um alle Anwendungen zu löschen.

Statusleiste und Einstellungen

In der oberen rechten Ecke des Startbildschirms werden Symbole für den Betriebsstatus (einschließlich USB-Laufwerk(e), Ethernet und WLAN, Benachrichtigung und eine Verknüpfung zu den Systemeinstellungen) angezeigt.

Symb ol	Funktionen
	Klicken Sie auf dieses Symbol, um die Benachrichtigungsseite zu verlassen (zeigt durch rote Punkte an, dass eine Benachrichtigung vorhanden ist).
	Wenn ein USB-Laufwerk an den USB-Anschluss angeschlossen ist, erscheint dieses Symbol.
	Wenn das Produkt an Ethernet angeschlossen ist, wird dieses Symbol angezeigt.
	Wenn das Produkt an ein drahtloses Netzwerk angeschlossen ist, erscheint dieses Symbol.
	Ruft die Seite mit den Systemeinstellungen auf.
	Dieses Symbol erscheint, wenn das Produkt in den Einfriermodus wechselt.

4.2 Sitzung speichern

Die Schaltfläche **Sitzung speichern** erscheint am unteren Bildschirmrand, wenn Whiteboard-Daten oder neue Screenshot-Daten vorhanden sind. Klicken Sie auf die Schaltfläche **Sitzung speichern** oder tippen Sie auf die Ein/Aus-Taste, um das Pop-up-Fenster „Sitzung speichern“ aufzurufen. Benutzer können die Sitzungsdatei nach Bedarf speichern.

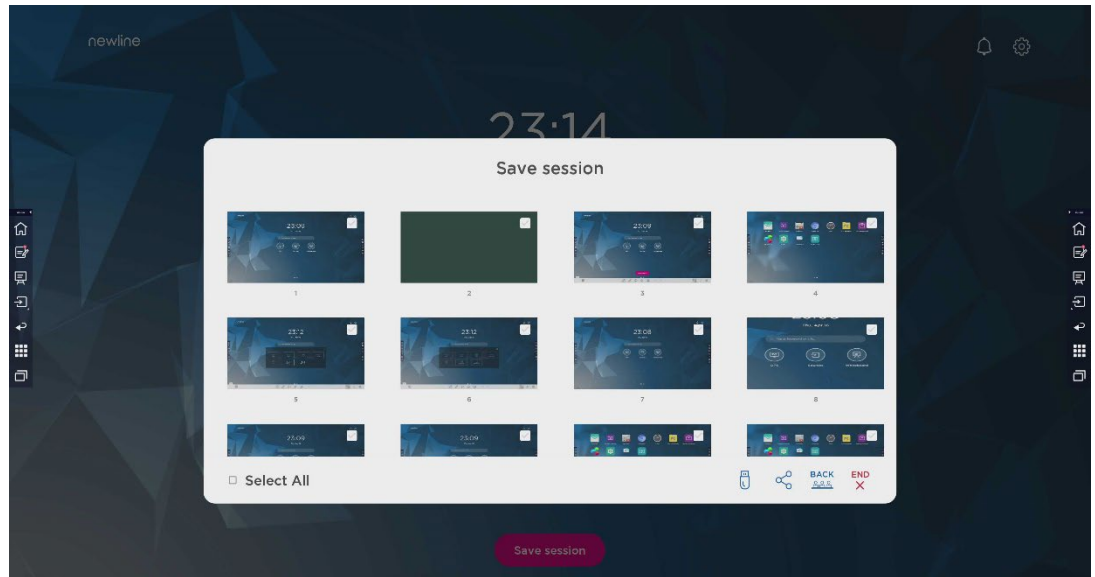

Anmerkung:

Mit der Funktion „Sitzung speichern“ werden nur die in dieser Sitzung erzeugten Daten gespeichert, die Daten der vorherigen Sitzung erscheinen nicht.

5 Verknüpfung hinzufügen

5.1 Verknüpfungen zum Dock hinzufügen

Schritt 1. Drücken Sie lange auf eines der Symbole in der Dockleiste, um den Bearbeitungsmodus aufzurufen. Siehe nachstehende Abbildung:

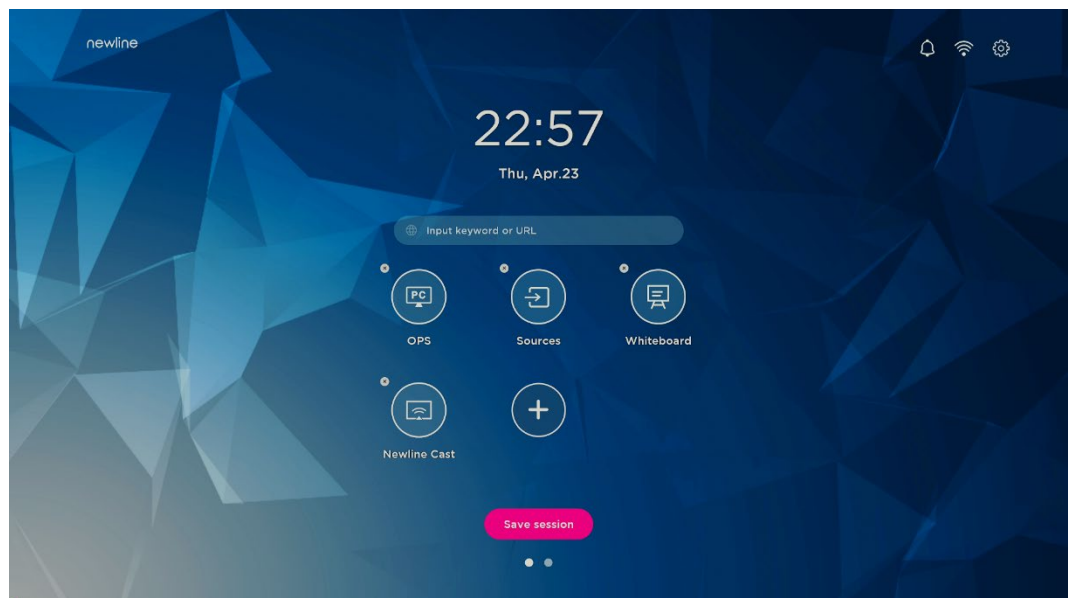

Schritt 2. Klicken Sie auf das „+“-Symbol, um das Fenster **Hauptsymbol hinzufügen** aufzurufen. Benutzer können bis zu 6 Symbole hinzufügen (siehe nachstehende Abbildung):

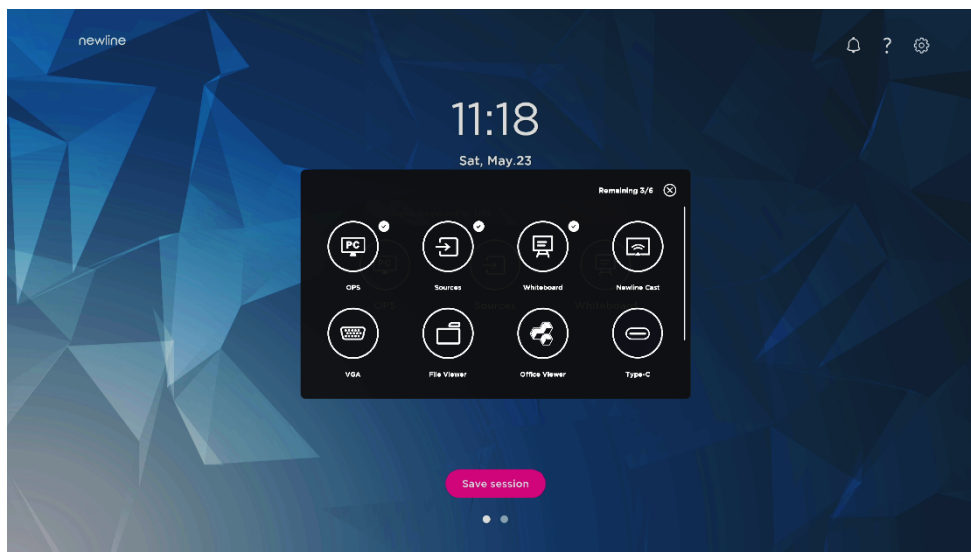

Schritt 3. Klicken Sie auf dem **Startbildschirm** auf das Verknüpfungssymbol, um das Programm/die Anwendung zu starten oder zur externen Signalquelle zu wechseln.

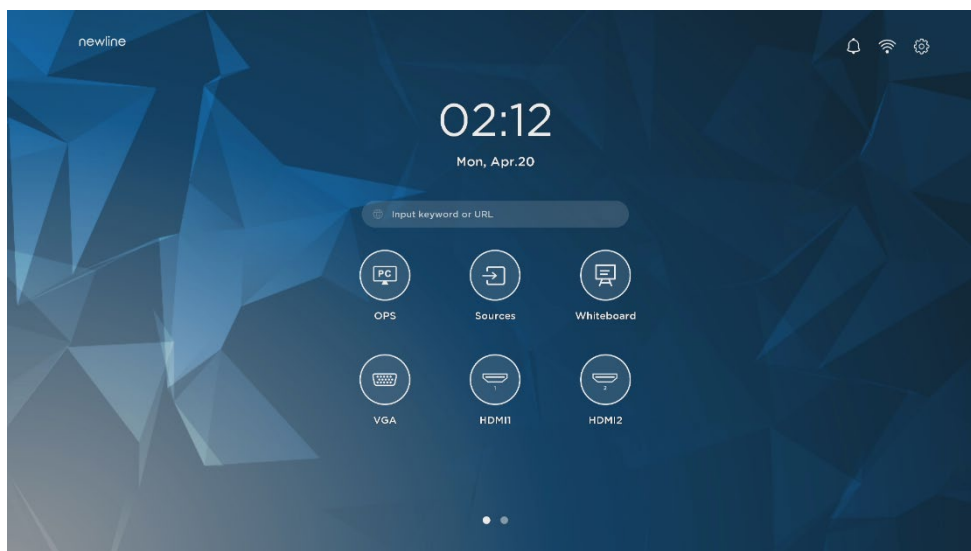

Anmerkung:

Drücken Sie das Symbol lange, um den Bearbeitungsmodus aufzurufen. Das Symbol + erscheint nicht, wenn bereits alle 6 Hauptsymbole hinzugefügt wurden.

5.2 Verknüpfungen zum Dock löschen

Drücken Sie lange auf eines der Symbole in der Dockleiste, um den Bearbeitungsmodus aufzurufen. Klicken Sie auf das Symbol × in der oberen linken Ecke, um das Hauptsymbol zu löschen.

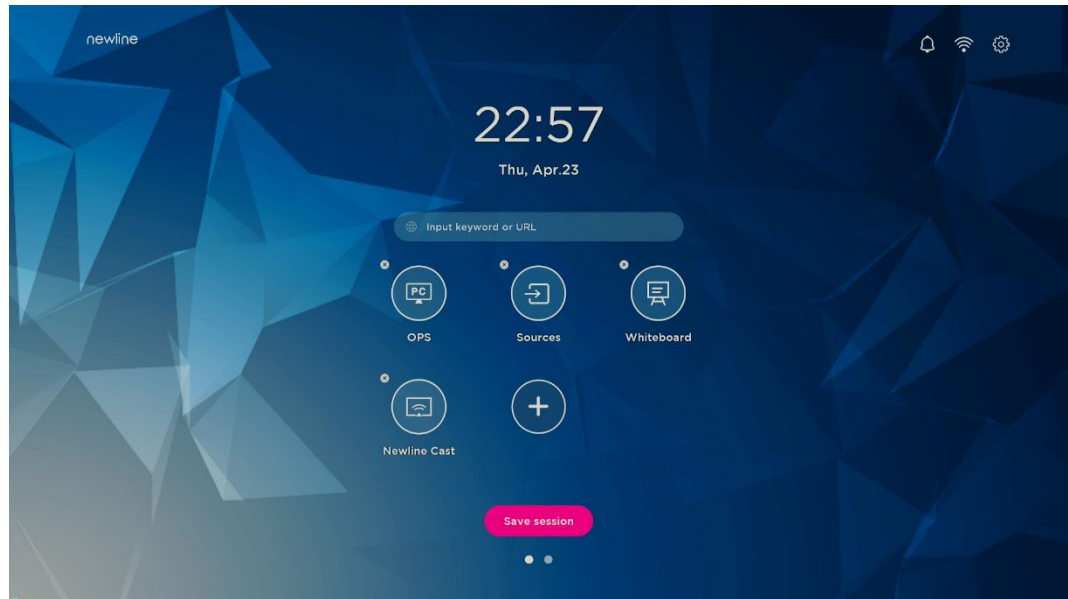

Anmerkung:

Benutzer können auch auf den Namen des Symbols klicken, um ihn nach Bedarf zu ändern.

5.3 Newline Assistant

5.3.1 Einführung

Newline Assistant ist das Werkzeug, das als Brücke zwischen dem Smart-System OPS-Computer (OPS) benutzt wird. Er dient dazu, der Gadget-Seite eine Windows-Software-Verknüpfung hinzuzufügen und USB-Daten beim Wechsel zwischen Quellen zu schützen.

Daher empfehlen wir Benutzern dringend, Newline Assistant nach der Installation des OPS-Computers zu installieren.

5.3.2 Installation

Schritt 1. OPS-Computer korrekt anschließen (siehe auch „2.3 Installation des OPS-Computers“).

Schritt 2. Klicken Sie auf dem **Startbildschirm** auf **OPS**. Dies schaltet die Signalquelle auf das interne Windows-System um.

Schritt 3. Besuchen Sie unsere Website unter www.newline-interactive.com und wählen Sie **Produkte > HO-Serie > Download**, um das Installationspaket für Newline Assistant herunterzuladen.

Schritt 4. Newline Assistant laut den Anleitungen installieren.

5.3.3 Windows-Schnellstartprogramme ins Smart-System hinzufügen

Schritt 1. Führen Sie in Windows das Programm **Newline Assistant** aus und ziehen Sie die Software-Symbole oder Ordner-Verknüpfungssymbole, die Sie hinzufügen möchten, vom Desktop oder Menü in das Fenster **Newline Assistant**. Die über das Windows-System hinzugefügten oder gelöschten Anwendungen werden automatisch auf das Smart-System aktualisiert, bis der Upload-Fortschritt 100 % erreicht. Falls eine Anwendung nicht aktualisiert wurde, klicken Sie auf  in der oberen rechten Ecke, um alle Symbole im Fenster „Newline Assistant“ manuell auf das Smart-System zu aktualisieren.

TIP

Es werden nur Ordner und .exe-Dateien unterstützt.

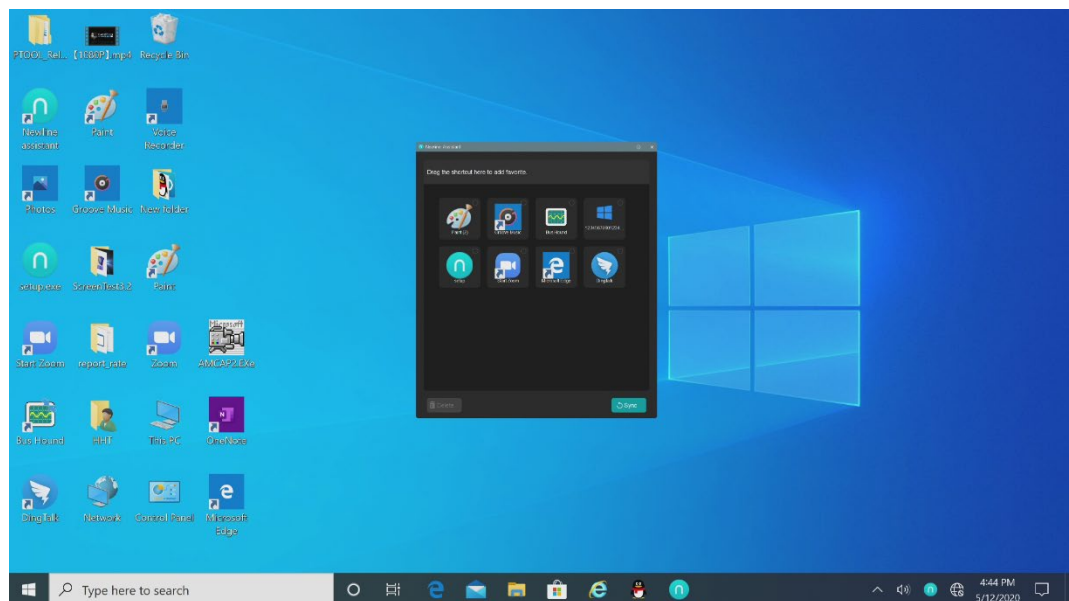

(绘图要求: 增加手势拖动效果图示)

Schritt 2. Klicken Sie in der Seitenleiste auf das Symbol , um die Gadget-Oberfläche aufzurufen und alle Windows-Software-Verknüpfungen anzuzeigen, die per Newline Assistant in Schritt 1 hinzugefügt wurden.

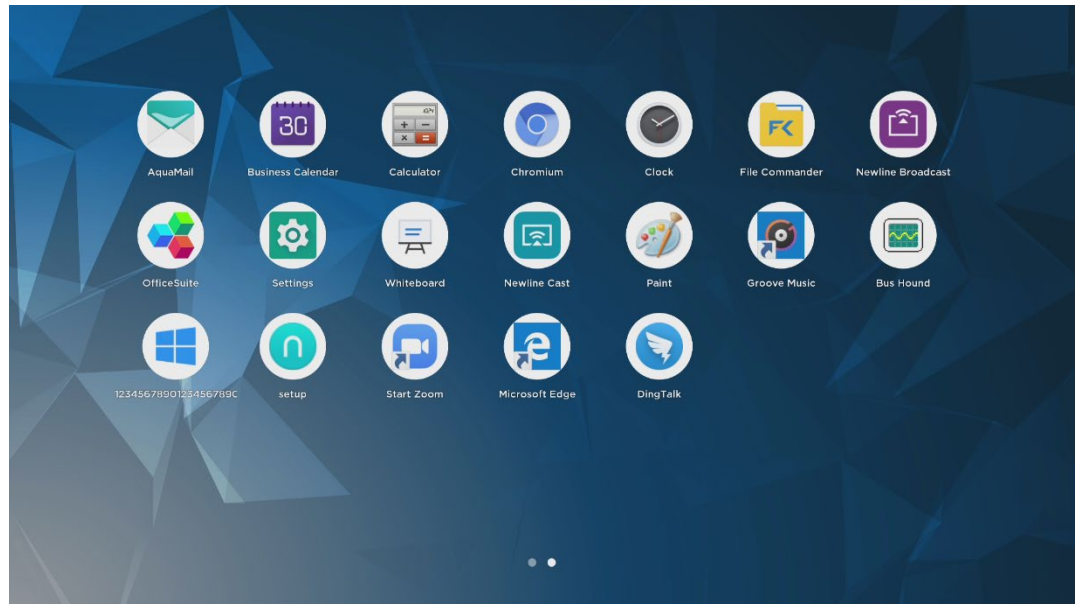

Schritt 3. In der Gadget-Oberfläche. Klicken Sie auf das Symbol einer hinzugefügten Windows-Anwendung, um die Software zu starten.

6 Menü Schnelleinstellung

Wenn Sie mit zwei Fingern vom unteren Bildschirmrand nach oben streichen, erscheint das Menü „Schnelleinstellungen“. Klicken Sie auf eine Stelle außerhalb des Menüs, um das Menü „Schnelleinstellungen“ auszublenden (siehe folgende Abbildung).

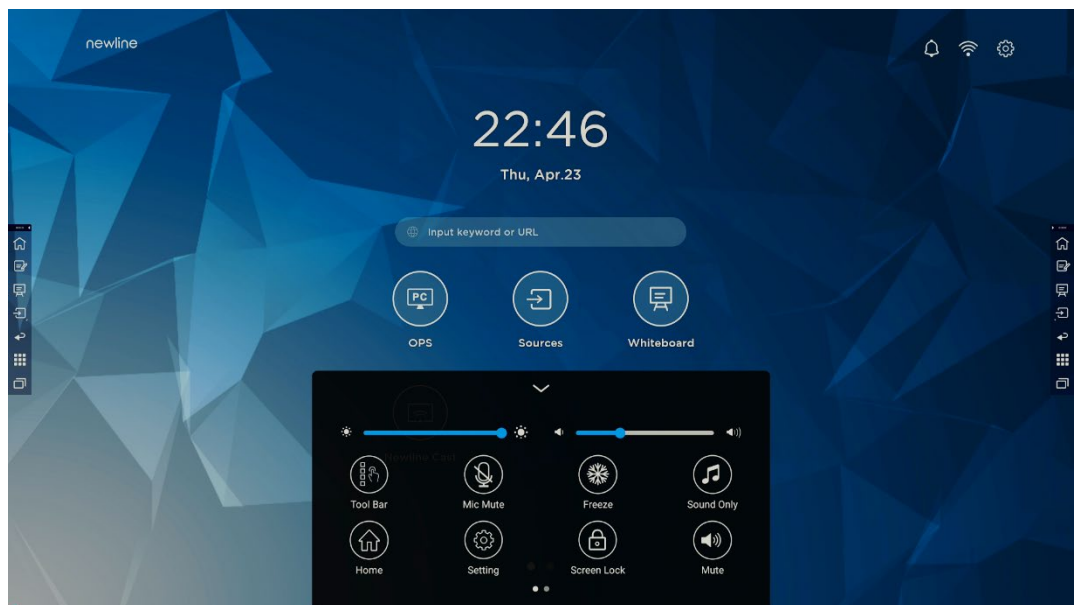





(绘图要求: 增加手势从下往上滑出的效果)

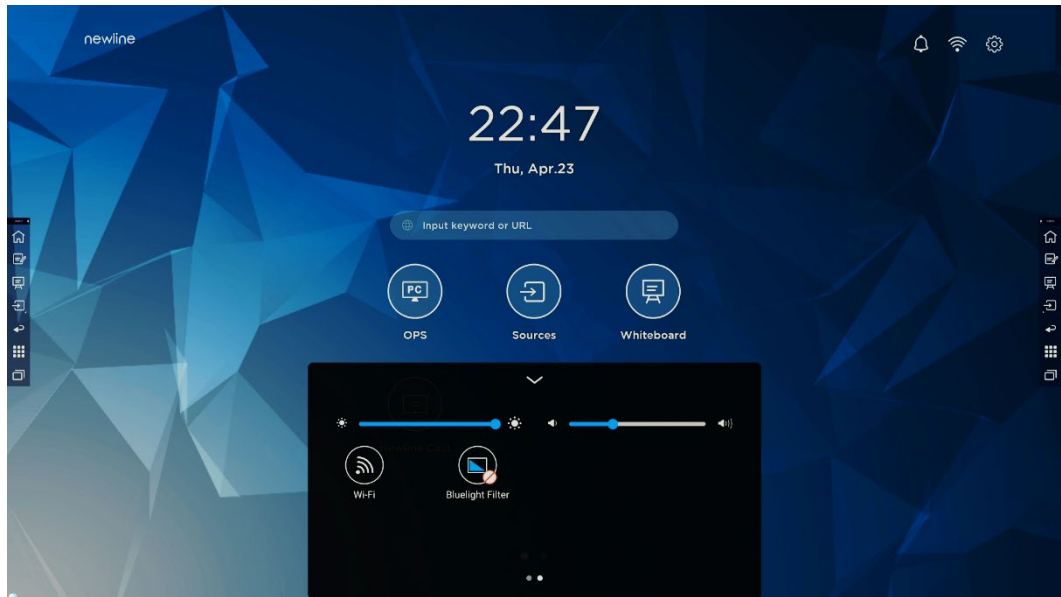



Streichen Sie in im Menü „Schnelleinstellungen“ mit dem Finger nach links oder rechts, um die Seite zu wechseln

(siehe folgende Abbildung):



(绘图要求: 增加手指在快捷菜单界面左/右滑动的效果)

Symbol	Name	Funktionen
	Helligkeit	Verschieben Sie den Schieberegler, um die Helligkeit anzupassen.
	Lautstärke	Verschieben Sie den Schieberegler, um die Lautstärke anzupassen.
	Werkzeugleiste	Klicken Sie auf das Symbol, um die Werkzeugleiste ein- und auszuschalten.
	Mikrofonstumm-schalten	Klicken Sie auf das Symbol, um das Mikrofon stummzuschalten/die Stummschaltung aufzuheben.
	Einfrieren	Klicken Sie auf das Symbol, um die Einfrierfunktion zu aktivieren/deaktivieren.
	Nur Ton	Klicken Sie auf das Symbol, um den Nur-Ton-Modus zu aktivieren. Im Nur-Ton-Modus schalten sich die LCD-Anzeigen und die LED-Hintergrundbeleuchtung des Bildschirms aus, andere Funktionen befinden sich im normalen Betriebszustand.
	Start	Klicken Sie auf das Symbol, um zum Startbildschirm zurückzukehren.

Symbol	Name	Funktionen
	Einstellung	Klicken Sie auf das Symbol, um die Einstellungsseite aufzurufen.
	Bildschirm-Sperre	Klicken Sie auf das Symbol, um die Bildschirmsperrfunktion zu aktivieren/deaktivieren. Der Benutzer kann den temporären Passkey zum Sperren des Bildschirms einstellen.
	Stummschaltun	Klicken Sie auf das Symbol, um die Stummschaltung zu aktivieren oder aufzuheben .
	WLAN	Klicken Sie auf das Symbol, um das WLAN des Smart-Systems ein- oder auszuschalten.
	Blaulichtfilter	Klicken Sie auf das Symbol, um den Blaulichtfilter ein- oder auszuschalten.

Bezüglich weiterer Informationen besuchen Sie bitte <https://newline-interactive.com>

Nationale Service-Hotline: +1 888 233 0868

Das Unternehmen setzt sich für Produktaktualisierungen und technische Verbesserungen ein. Die technischen Daten und Spezifikationen können ohne vorherige Ankündigung geändert werden. Die Bilder in diesem Handbuch dienen lediglich zu Veranschaulichungszwecken.